

Datenblatt- Modell 61.2 Hochformat

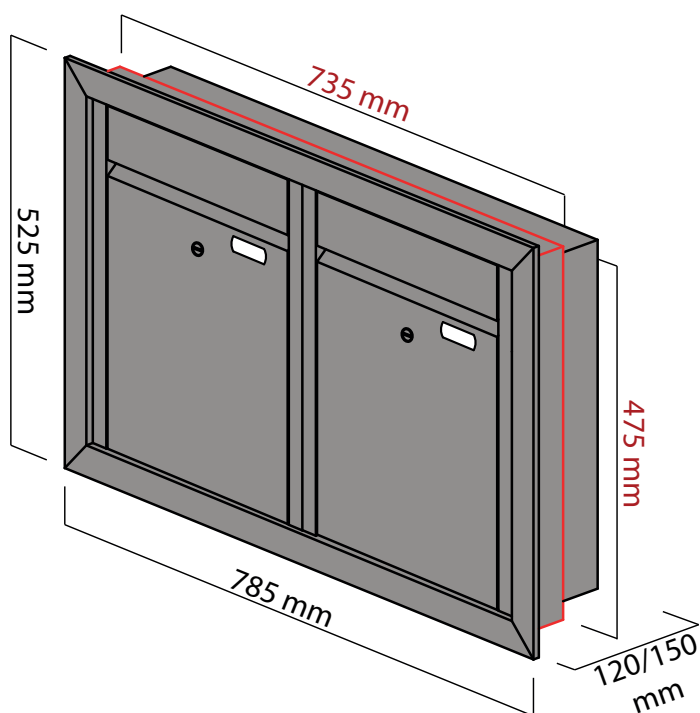

Technische Daten

Material	Edelstahl, farblich pulverbeschichtet/ geschliffen + transparent pulverbeschichtet	
Ausführung	2 Wohneinheiten; Einwurf & Entnahme der Post von der Vorderseite (außen), mit Rahmen	
Pulverbeschichtung	transparent pulverbeschichtet (Aufpreis) oder alle RAL-Farben nach Wahl od. div. Antikfarbtöne -ohne Aufpreis- z.B. DB703 Feinstruktur/DB703 glatt/ Eisenglimmer Grün/ Silber Antik hell oder dunkel uvm.	
Feinstrukturfarben/ sonstige Sonderfarben	Aufpreis auf Anfrage	
Namens- und Haus- nummernschilder	Click-Namensschilder	
Maße der Briefkasten- anlage	Höhe	525 mm
	Breite	785 mm
	Tiefe	120 mm oder 150 mm / 130 mm oder 160 mm mit Rahmen
Maße einzelnes Brief- kastenfach	Höhe	440 mm
	Breite	350 mm
	Tiefe	150 mm
Maße der Einwurf- öffnung	Breite x Höhe	245 mm x 35 mm
Maße Maueröffnung	Breite x Höhe	745 mm x 485 mm