

Datenblatt- Modell o3.1BZ

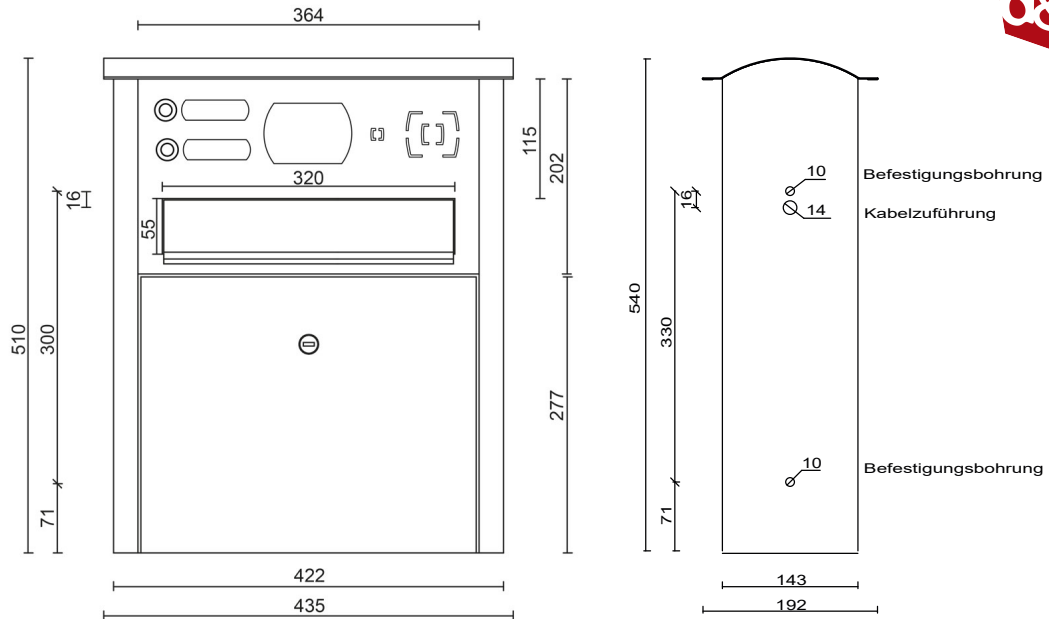

Technische Daten

| | |
|---|---|
| Material | Edelstahl, farblich pulverbeschichtet/ geschliffen + transparent pulverbeschichtet |
| Ausführung | 1-2 Wohneinheiten; Einwurf & Entnahme der Post von der Vorderseite (außen) |
| | 2 Klingeltaster links |
| | 2 Namensschilder & 1 Hausnummernschild, vorbereitet für Gegensprechanlage (z.B. Gira, Elcom, Siedle usw.) |
| Pulverbeschichtung | transparent pulverbeschichtet (Aufpreis) oder alle RAL-Farben nach Wahl od. div. Antikfarbtöne -ohne Aufpreis- z.B. DB703 Feinstruktur/DB703 glatt/ Eisenglimmer Grün/ Silber Antik hell oder dunkel uvm. |
| Feinstrukturfarben/ sonstige Sonderfarben | Aufpreis auf Anfrage |
| Namens- und Hausnummernschilder | weißes Plexiglas, beleuchtbar |
| Beleuchtung | generell vorge richtet mittels LED-Paneel 24V - 9V DC (optionale Nutzung) |
| Klingeltaster ringbeleuchtet | Anti-Vandalismustaster/Edelstahltaster D=19mm mit Schraubkontakten |
| | Elektronik: 12V AC/DC; LED-Beleuchtung: 12V DC Schutzklasse: IP65 (strahlwassergeschützt) |
| Klingeltaster unbeleuchtet | Edelstahltaster D=19mm mit Schraubkontakten Elektronik: 48V DC ; Schutzklasse IP65 |
| Maße der Briefkasten-anlage | Höhe 510 mm |
| | Breite 422 mm |
| | Tiefe 143 mm |
| Maße der Einwurf-öffnung | Breite x Höhe 320 mm x 55 mm (Breiteinwurf) (35 mm bei geöffneter Klappe nutzbar) |

